

Plastic Hardware Assembly Instructions

Content

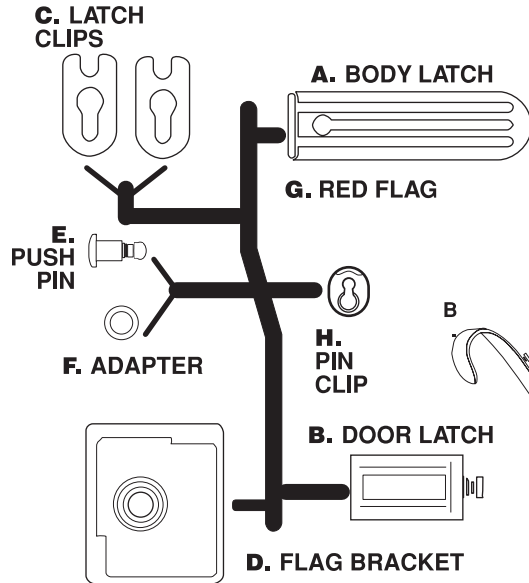

1. Remove body latch (A) and one latch clip (C) from runner. Install as in diagram. Repeat step with door latch (B) and the remaining latch clip.
2. Align flag (G) in bracket (D) with hole in mailbox. With bracket locator pins inside same patterned mailbox holes, press push pin (E) firmly into mailbox. Remove pin clip (H) from runner and install as in diagram below.

*For model LP12, use only flag (G), bracket (D), push pin (E), and pin clip (H).

**For models CC1R and CC2R, use adapter (F) and wood screw instead of push pin (E).

3. Mailbox is now ready for installation on post.

NOTE: Customers are requested to contact the local post office before erecting the mailbox to ensure its correct placement and height at the street.

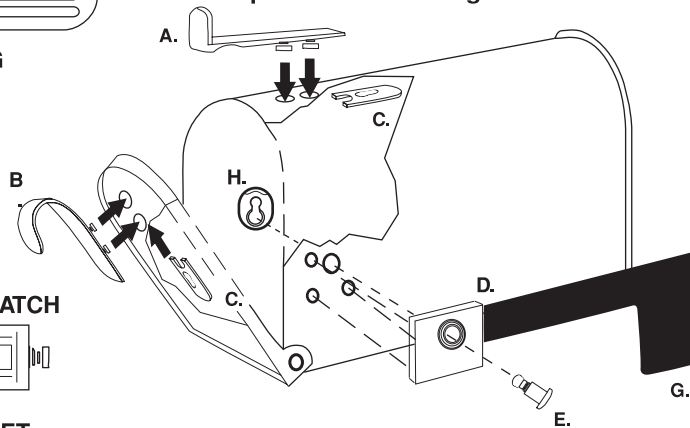

Mode d'emploi Easy-Up™

1. Décrochez du support le loquet de boîte (A) et un crochet de loquet (C) Installez selon le diagramme ci-dessous. Répétez l'opération avec le loquet de porte (B) et le crochet de loquet restant.
2. Alignez le drapeau (G) dans le support (D) avec le trou de la boîte aux lettres. Avec les goupilles de positionnement du support dans les trous de la boîte aux lettres disposés selon le même motif, poussez la goupille (E) fermement dans la boîte aux lettres. (H) Décrochez du support le crochet de goupille et l'installez selon le diagramme ci-dessous.
3. La boîte aux lettres est maintenant prête pour installation sur son poteau.

REMARQUE: Il est demandé aux clients de contacter le bureau de poste local avant de mettre la boîte aux lettres en place pour s'assurer de sa bonne position et de sa bonne hauteur par rapport à la rue.

Instrucciones para los buzones Easy-Up™

1. Saque el pasador de la caja (A) y uno de los broches del pasador (C) de la corredera. Instale como se muestra en el diagrama de abajo. Repita el paso con el pasador de la puerta (B) y el broche restante del pasador.
2. Alinee la bandera (G) en el soporte (D) con el orificio en el buzón. Empuje firmemente la clavija (E) dentro del buzón hasta que calce, con las clavijas localizadoras del soporte dentro de los mismos orificios modelados. Remover las broches (H) de la carreras instale como se muestra en el diagrama.
3. El buzón está listo ahora para instalario en el poste.

NOTA: Se requiere que los clientes consulten con la oficina local de correos antes de erigir el buzón para asegurar su colocación y altura correctas en la calle.

Care and Maintenance / Cuidado y mantenimiento

This mailbox is protected by the finest rust resistant powder coat paint in the industry. With a minimum amount of maintenance, your mailbox can look like new for a longer period of time. Like any outdoor product made of steel, surface rust may appear over time depending on its placement or environmental conditions. Wipe any surface rust with a steel wool pad and clean with a damp cloth and household detergent occasionally. Coat your mailbox with a high quality car wax and your box will retain its finish. If necessary, touch up paint may be required to maintain the mailbox and extend its useful life.

Este buzón está protegido con una el más delicado recubrimiento de pintura de polvo inoxidable de la industria. Con poco mantenimiento, su buzón puede verse como nuevo por un período largo de tiempo. Como cualquier otro producto para exteriores, la corrosión de la superficie se puede oxidar con el paso del tiempo según su ubicación o las condiciones medioambientales. Limpie con un trapo cualquier señal de óxido con un paño de lana con acero y límpielo con un trapo húmedo y con un detergente para el hogar de forma ocasional. Pase una capa de cera para autos de alta calidad por su buzón y este mantendrá el acabado original. Si es necesario retoque la pintura para mantener el buzón en condiciones y extender su duración.