

Mailbox Assembly Instructions

Instructions d'assemblage de la boîte aux lettres

Instrucciones de ensamble del buzón

For mailbox model
Pour le modèle de boîte aux lettres
para el buzón modelo

#MM11

Customers are required to contact the local post office before installing the mailbox to ensure its correct placement and height at the street. Generally, mailboxes are installed at a height of 41-45 inches from the road surface to inside floor of the mailbox or point of mail entry (locked designs) and are set back 6-8 inches from front face of curb or road edge to the mailbox door.

Les clients doivent communiquer avec leur bureau de poste local avant d'installer une boîte aux lettres pour s'assurer qu'elle est placée au bon endroit et à la hauteur appropriée. En règle générale, il doit y avoir entre 104 et 114 cm (41 et 45 po) entre la surface de la route et le fond intérieur de la boîte aux lettres ou là où le courrier est inséré (modèles verrouillés) et entre 15 et 20 cm (6 et 8 po) entre la bordure de la route et le devant de la boîte aux lettres.

Se solicita a los clientes comunicarse con su oficina de correos local antes de instalar el buzón para asegurarse de que esté correctamente situado y de que su altura respecto de la calle sea la adecuada. En general, en los diseños con cierre, los buzones se instalan a una altura de entre 41 y 45 pulg (1,04 y 1,14 m) desde la superficie de la calle a la superficie interna e inferior del buzón o al punto de entrada de la correspondencia y deben dejarse entre 6 y 8 pulg (15 y 20 cm) desde el borde de la acera o de la calle hasta la puertecilla del buzón.

Flag Assembly

- 1) Assemble the flag bracket to the mailbox with (2)#10 x 3/8" screws and nuts.
- 2) Assemble the flag to the mailbox with a #10 x 3/8" screw and nylon lock nut.

Assemblage du drapeau

- 1) Fixez le support du drapeau à la boîte aux lettres avec (2) vis et écrous no 10 X 3/8 po.
- 2) Fixez le drapeau à la boîte aux lettres avec la vis et le contre-écrou en nylon no 10 X 3/8 po.

Ensamble de la bandera

- 1) Ensamble la abrazadera de la bandera al buzón con dos (2) tornillos y tuercas nro. 10 de 3/8 de pulg (9,5 mm).
- 2) Ensamble la bandera al buzón con un tornillo nro. 10 de 3/8 de pulg (9,5 mm) y una tuerca de seguridad de nailon.

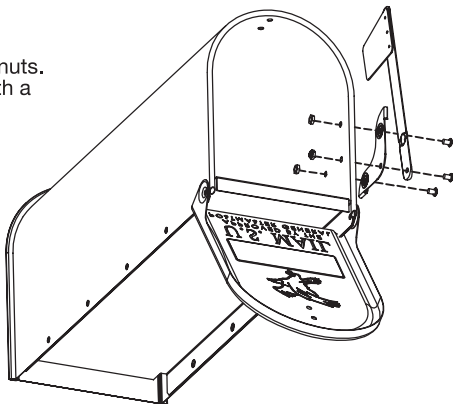

Tools Needed / Outils requis / Herramientas necesarias:

- Phillips Head Screwdriver
- Crescent Wrench
- Tournevis à pointe cruciforme
- Clé à molette Crescent
- Destornillador de estrella (Phillips)
- Llave inglesa

- Post mounting hardware not included
- Le matériel requis pour fixer la boîte aux lettres au poteau n'est pas inclus
- No se incluyen los accesorios para el montaje posterior

Latch Assembly

- 3) Assemble the latch to the mailbox with (2) #10 x 3/8" screws.

Assemblage du loquet

- 3) Fixez le loquet à la boîte aux lettres avec (2) vis et écrous no 10 X 3/8 po

Ensamble del pestillo

- 3) Ensamble el pestillo al buzón con dos (2) tornillos y tuercas nro. 10 de 3/8 de pulg (9,5 mm).

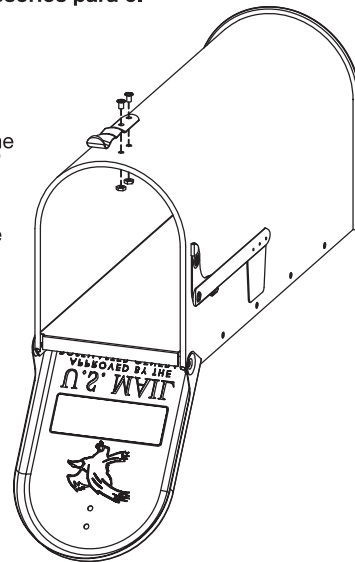

Handle Assembly

4) Assemble the handle to the door with (2) #10 x 3/8" screws and nuts.

Assemblage de la poignée

4) Fixez la poignée à la porte avec (2) vis et écrous no 10 X 3/8 po.

Ensamble del tirador

4) Ensamble el tirador a la puertecilla con (2) tornillos y tuercas nro. 10 de 3/8 de pulg (9,5 mm).

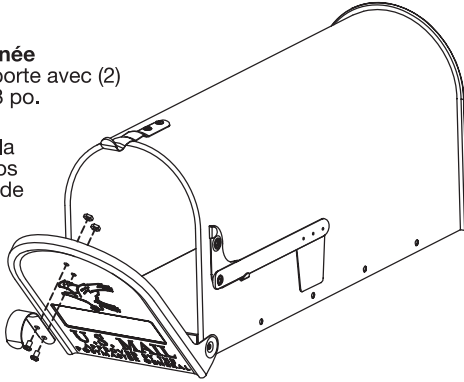

Care and Maintenance

Brass Finish

The handle, latch, flag, and flag components are made from brass finished aluminum. The coating will tarnish over time, if not maintained. It is important that proper maintenance is performed periodically, as needed, by cleaning the surface and applying a coat of high quality car wax. You may also apply a lacquer finish to keep the finish looking new. *****The finish is not warranted.**

Paint

The mailbox body is protected by a rust resistant powder coat paint. With a minimum amount of maintenance, your mailbox can look like new for a long period of time. Like any outdoor product made of steel, surface rust may appear over time depending on its placement or environmental conditions. Wipe any surface rust with a steel wool pad and clean with a damp cloth and household detergent occasionally. Coat your mailbox with a high quality car wax and your box will retain its finish. If necessary, touch up paint may be required to maintain the mailbox and extend its useful life.

Entretien

Fini laiton

La poignée, le loquet, le drapeau et les éléments du drapeau sont en aluminium fini laiton. Le revêtement ternira à la longue si non entretenu. Un entretien périodique est important : pour ce faire, nettoyez la surface au besoin et appliquez une couche de cire d'auto de haute qualité. Vous pouvez aussi appliquer du vernis-laque pour garder le fini lustré. *****Le fini n'est pas garanti.**

Peinture

Votre boîte aux lettres est protégée par une couche de peinture antirouille. Avec un minimum d'entretien, elle conservera longtemps son apparence. Comme tout produit pour l'extérieur en acier, il se peut qu'à la longue, il y ait rouille de surface selon son emplacement et les conditions climatiques. Frottez la rouille de surface avec une laine d'acier et nettoyez la boîte aux lettres de temps en temps avec un linge humide et du détergent ménager. Appliquez une couche de cire d'auto de haute qualité pour entretenir le fini de votre boîte aux lettres. Au besoin, retouchez-en la peinture pour prolonger sa vie utile.

Cuidado y mantenimiento

Acabado de bronce

Los componentes del tirador, el pestillo y la bandera están fabricados en aluminio con acabado de bronce. El recubrimiento puede perder brillo si no se le da mantenimiento. Es importante realizar un mantenimiento adecuado periódicamente limpiando la superficie y aplicando una capa de cera para automóviles de alta calidad. También puede aplicar un acabado de laca para mantener el aspecto de nuevo del acabado. *****No se garantiza el acabado.**

Pintura

El cuerpo del buzón está protegido por una capa de pintura en polvo anticorrosiva. Con una cantidad mínima de mantenimiento, su buzón puede conservar ese aspecto de nuevo durante mucho tiempo. Al igual que cualquier producto para ser usado al aire libre fabricado en acero, con el tiempo puede aparecer óxido en la superficie dependiendo del lugar en el que esté instalado el buzón o las condiciones ambientales. Frota para eliminar el óxido de la superficie con una esponjilla metálica y luego limpie con un paño húmedo y detergente común ocasionalmente. Recubra su buzón con cera para automóviles de alta calidad para mantener el acabado. Si es necesario, retoque la pintura para mantener el buzón y prolongar su vida útil.

SOLAR
GROUP Inc.
A DIVISION OF

GIBRALTAR
INDUSTRIES

1-800-647-7063

MM110055