

#PP500

Deluxe Plastic

MAILBOX POST KIT

with Crossarm / avec Support / con Soporte

INSTALLATION INSTRUCTIONS / INSTRUCCIONES DE INSTALACION / INSTRUCTIONS D'INSTALLATION

TOOLS REQUIRED:
HERRAMIENTAS REQUIRIERON:
LES OUTILS REQUÉRAIENT:



WARNING: CHECK FOR UNDERGROUND CABLES OR PIPES.
ADVERTENCIA: CHEQUE PARA CABLES O TUBOS SUBTERRÁNEOS.
AVERTISSEMENT: CHÈQUE POUR CÂBLES OU PIPES SOUTERRAINES.

1 Position and pound anchor into the ground.

1 Position et marteler l'ancre en le sol.

1 Posición y martillo ancla en el terreno.

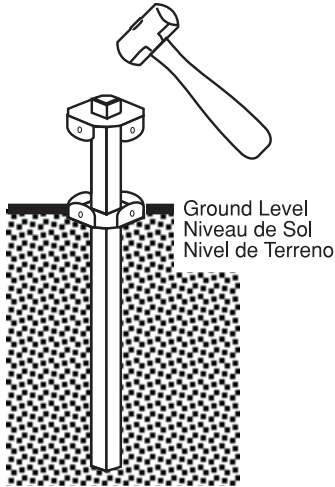

Ground Level
Niveau de Sol
Nivel de Terreno

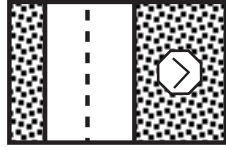

NOTE: Position the anchor so that the open end of the angle iron faces the street. See illustration above.

ANNOTATION: Situer l'ancre si bien que la fin ouverte du fer d'angle affronte la rue. Voir l'illustration au-dessus.

NOTA: Ubicar la ancla de modo que el fin abierto del hierro angular encara el la calle. Ver ilustración arriba.

2 Attach post to anchor with 2 (#8 x 3/4") screws.

2 Attacher la poteau à ancre avec 2 (#8 x 3/4") vis.

2 Adjuntar poste para anclar con 2 (#8 x 3/4") tornillos.

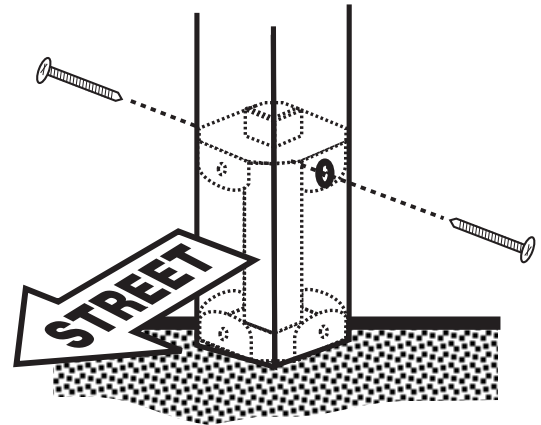

3 **A** Slide cross arm through hole in post and fasten with plastic push pin.

B Attach finial and end caps.

3 **A** Glisser bras de poteau en trou et attache avec des épingles.

B Attacher des casquettes de fin et sommet.

3 **A** Resbalar brazo de poste mediante el hoyo y adjunta con alfileres.

B Adjuntar casquetes de fin y cima.

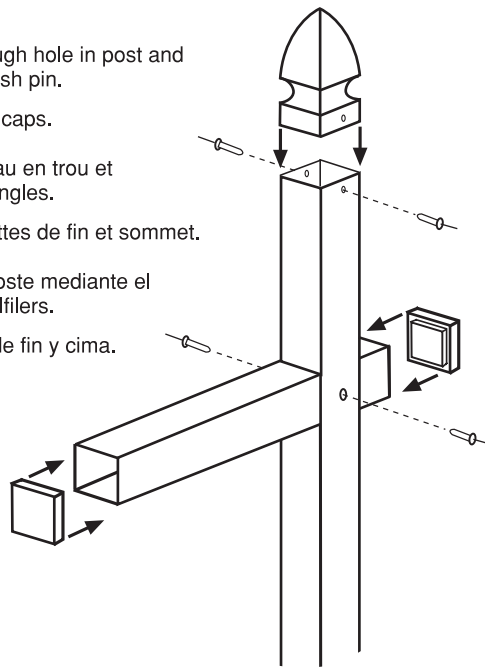

4 Attach mounting board to crossarm through holes of mounting plate marked "D" with 4 (#8 x 3/4") screws.

4 Attacher le support à bras de poteau par des trous en support marquer "D" avec visse.

4 Adjuntar apoyo para armar de poste mediante hoyos de apoyo marcó "D" con 4 (#8 x 3/4") tornillos.

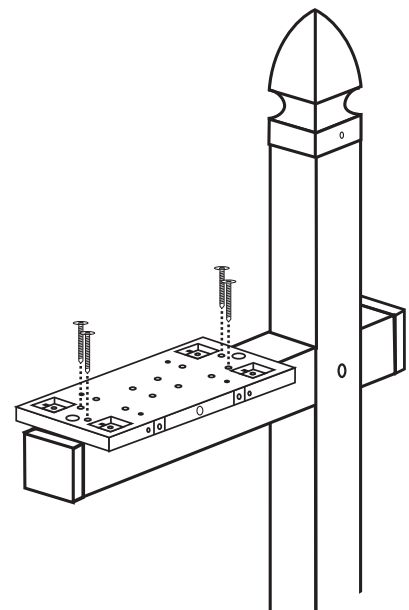

5 Attach mailbox to mounting board.

See Mounting Plate instruction sheet.

5 Attacher boîte aux lettres à support.

Voir le drap d'instruction de support.

5 Adjuntar buzón para apoyar.

Ver hoja de instrucción de apoyo.

Push pin before installation.
Épingle avant installation.
Alfiler antes de la instalación.

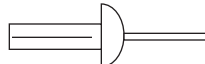

Push pin after installation.
Épingle après l'installation.
Alfiler después de la instalación.

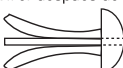

#PP400 *Deluxe Plastic* MAILBOX POST KIT

Top Mount / Support Fondamental /
Basico Soporte

INSTALLATION INSTRUCTIONS / INSTRUCCIONES DE INSTALACION / INSTRUCTIONS D'INSTALLATION

TOOLS REQUIRED:
HERRAMIENTAS REQUIRIERON:
LES OUTILS REQUÉRAIENT:



WARNING: CHECK FOR UNDERGROUND CABLES OR PIPES.
ADVERTENCIA: CHEQUE PARA CABLES O TUBOS SUBTERRÁNEOS.
AVERTISSEMENT: CHÈQUE POUR CÂBLES OU PIPES SOUTERRAINES.

- 1 See steps 1 & 2 on opposite side of page for installing the anchor and post.
- 1 Voir des mesures 1 et 2 sur autre côté de drap pour installer l'ancre et poteau.
- 1 Ver pasos 1 & 2 sobre el lado opuesto de página para instalar la ancla y poste.

- 2 Attach mounting board to post through inner side holes using 2 (#10 x 3/4") screws.
- 2 Attacher le support à poteau par des trous de côté utilisant 2 (#10 x 3/4") vis.
- 2 Adjuntar apoyo para poste mediante hoyos interiores de lado usando 2 (#10 x 3/4") tornillos.

- 3 Attach mailbox to mounting board.
See Mounting Plate instruction sheet.

- 3 Attacher boîte aux lettres à support.
Voir le drap d'instruction de support.

- 3 Adjuntar buzón para apoyar.
Ver hoja de instrucción de apoyo.

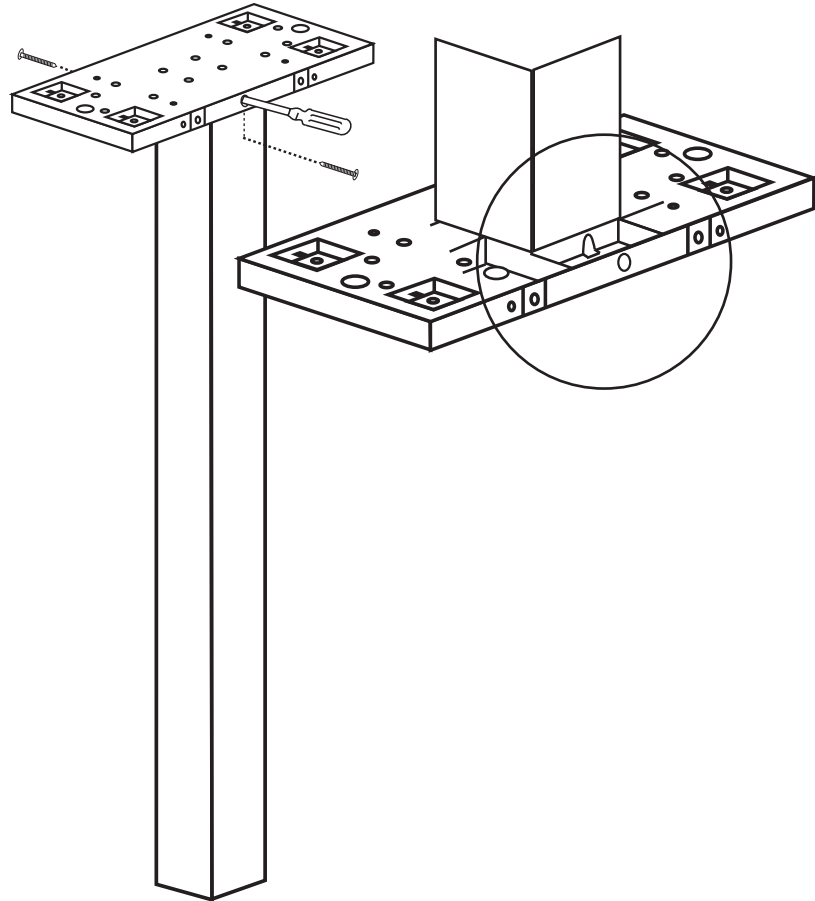

TAYLORSVILLE, MS 39168

SOLAR
GROUP Inc.

PP40050055-02